

slikdesk

Mesa com regulagem de altura elétrica
Slikdesk Aura

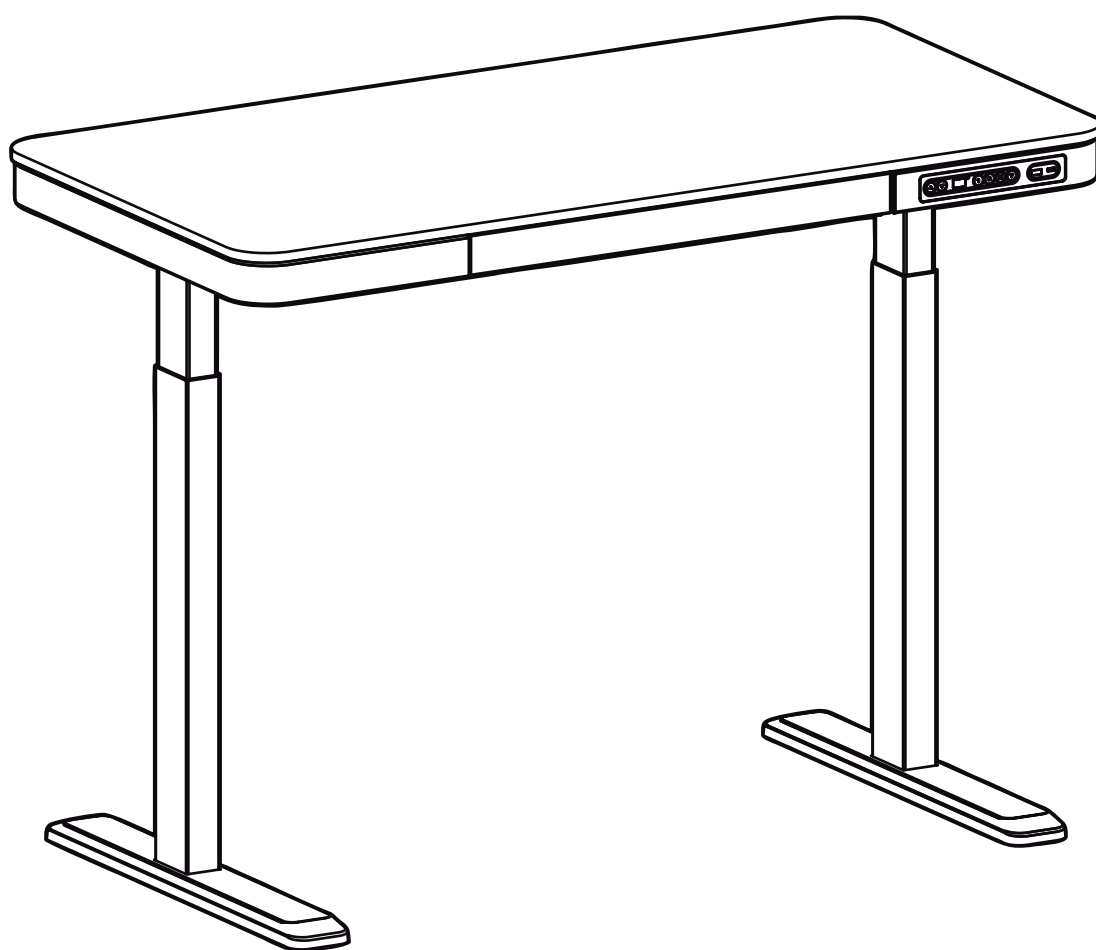

MANUAL DE MONTAGEM E USO

ÍNDICE

1 Especificações técnicas	01
2 Segurança	02
3 Antes de montar	03
3.1 Componentes	04
3.2 Ferramentas	05
4 Montagem	05
4.1 Fixação dos suportes laterais	06
4.2 Fixação da base	07
4.3 Conexão de cabos e fixação da fonte	08
4.4 Gerenciamento de cabos	09
4.5 Ajustando a mesa	09
5 Instruções de uso	10
5.1 Como operar a interface	10
5.2 Limite máximo da corrente de saída	11
6 Como resolver problemas	12
7 Limpeza	14
8 Manutenção	14
8.1 Mau uso	14
9 Questões ambientais	15
10 Termo de garantia	15

1 ESPECIFICAÇÕES TÉCNICAS

Ajuste de altura*: entre 72 a 120 cm

Dimensões do tampo: 118 x 60 x 1,2 cm (Largura x Profundidade x Espessura)

Material da estrutura: aço e plástico

Material do tampo: MDF melamínico

Cor da estrutura: preto, branco

Cor do tampo: carvalho natural, branco, preto

Capacidade da carga:** 60 kg

Colunas: 2 colunas com 2 estágios

Velocidade máxima: 25 mm/seg

Modo de ajuste: elétrico

Tipo de controlador: painel de controle com botões

Quantidade de motores: 1 motor

Voltagem: bivolt

Timer: sim

Sensor anticolisão: sim

Memória programável: guarda até 2 posições

Cabo de alimentação: 180 cm

Sapatas ajustáveis: sim

Tampo: incluso

Gaveta embutida: sim

Gancho lateral: sim

Portas USB: USB-A e USB-C

Peso: 30kg

2 SEGURANÇA

A sua segurança e a de terceiros é muito importante. Este manual e o seu produto têm muitas mensagens importantes. Sempre leia e siga as mensagens de segurança.

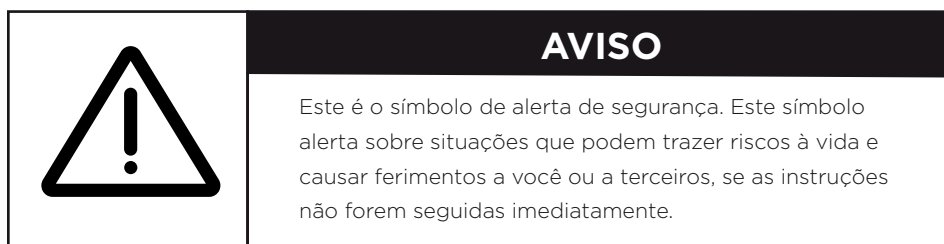

O **NÃO CUMPRIMENTO** ou não seguir todas instruções de **MONTAGEM**, advertências de segurança e operação **RELATIVAS AO USO DESTE PRODUTO PODE RESULTAR EM GRAVES LESÕES CORPORAIS.**

A segurança dos clientes da Slikdesk e usuários é a nossa principal preocupação. Para garantir total segurança, siga as instruções:

- ✓ Leia e entenda este manual antes de tentar instalar sua Slikdesk.
- ✓ Verifique que todos os usuários do produto são informados do conteúdo desse material. Esta é a responsabilidade do comprador. Mantenha esse manual perto do produto.
- ✓ O uso seguro do produto só é possível quando as instruções são lidas completamente.
- ✓ O não cumprimento das instruções abaixo podem resultar em graves danos ao sistema ou a algum componente em específico. Pessoas que não têm experiência ou conhecimento necessário para utilizar o produto não devem utilizá-lo.
- ✓ Crianças devem ser supervisionadas enquanto o produto estiver sendo utilizado por elas.
- ✓ Se tiver dano visível no produto, não instalá-lo.
- ✓ O produto não se destina a ser utilizada por crianças ou por pessoas que necessitam de supervisão.

- ✔ Nunca limpe o produto com água enquanto ele estiver ligado.
- ✔ Não opere o sistema em ambientes úmidos ou se os componentes elétricos tiverem contato com líquidos.
- ✔ Não desmonte ou troque peças com a energia conectada.
- ✔ Não opere o sistema se a caixa de controle emitir ruídos ou cheiro estranho.
- ✔ Alterações na fonte de energia ou na caixa de controle não são permitidas.
- ✔ Nunca opere com cabos ou plugues danificados - entre em contato com o fornecedor para substituição.
- ✔ Remova objetos ao redor da mesa durante a montagem e uso.
- ✔ Organize todos os cabos e fios para evitar tropeços e acidentes.
- ✔ Nunca modifique a estrutura ou os componentes da mesa.
- ✔ Não adicione acessórios nas junções móveis da estrutura.
- ✔ Uso exclusivo em ambientes internos.

3 ANTES DE MONTAR

Siga todas as instruções deste manual. Todas as conexões do produto devem ser estabelecidas antes de conectá-lo à fonte de energia.

	<p style="text-align: center;">AVISO</p> <p>Se o produto apresentar barulhos ou cheiros incomuns, desligar da tomada imediatamente.</p>
---	--

3.1 COMPONENTES

Antes de começar a montagem, verifique se todos os componentes listados estão presentes. Se algum componente estiver faltando ou danificado, entre em contato para obter ajuda.



A (x1)
Tampo

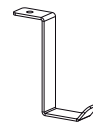

B (x1)
Gancho

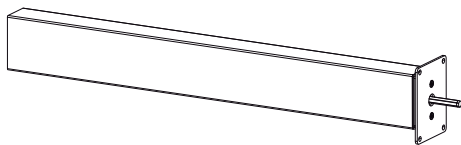

C (x2)
Coluna de elevação

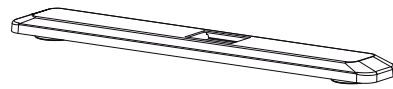

D (x2)
Base



S-A (x16)
Parafuso de
cabeça
sextavada
M6x12



S-B (x4)
Parafusos
autoataxantes
ST4.2x9.5



S-C (x3)
Presilhas
de cabo



S-D (x3)
Cabo de
energia

3.2 FERRAMENTAS

Veja as ferramentas necessárias para realizar a montagem:



Nivelador



Chave Allen
(inclusa)



Parafusadeira

4 MONTAGEM

Para iniciar a montagem da sua Slikdesk, comece colocando o tampo (A) no chão, de forma a prepará-lo para a montagem da estrutura.



Dica: para evitar danificar o tampo durante a montagem da estrutura, é recomendado utilizar uma manta para proteger a superfície do tampo e evitar arranhões. Dessa forma, você garantirá que o tampo fique em perfeitas condições após a montagem.

4.1 FIXAÇÃO DOS SUPORTES LATERAIS

Fixe as colunas de elevação (C) no tampo usando parafusos (S-A) com a chave Allen. Na sequência, retire os adesivos.

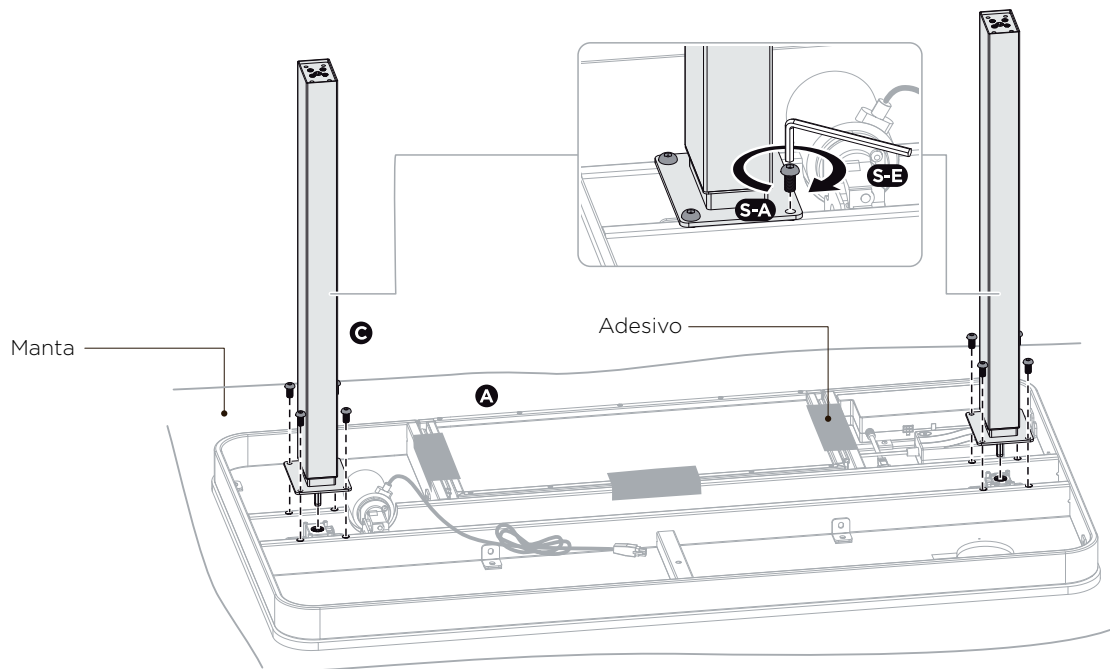

ATENÇÃO: Certifique-se de que a superfície do tampo esteja virada para baixo, e as peças da mesa estejam voltadas para cima durante a instalação.

4.2 FIXAÇÃO DA BASE

Fixa a base (D) nas colunas de elevação utilizando os parafusos (S-A). Em seguida, prenda o gancho (B) na parte traseira da mesa utilizando o parafuso (S-B).

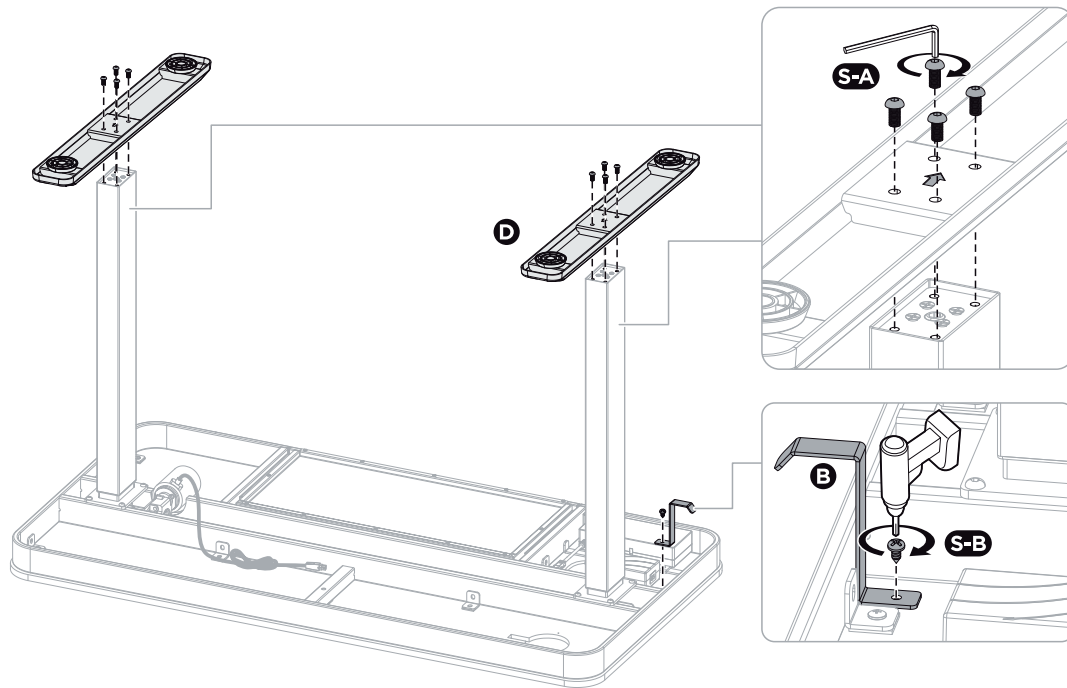

4.3 CONEXÃO DE CABOS E FIXAÇÃO DA FONTE

Conecte o controlador com a fonte e o motor, conforme mostrado na imagem. Insira o cabo de alimentação (S-D) na fonte.

	<p>ATENÇÃO: Não conecte à rede elétrica antes de completar a montagem da mesa.</p>
---	---

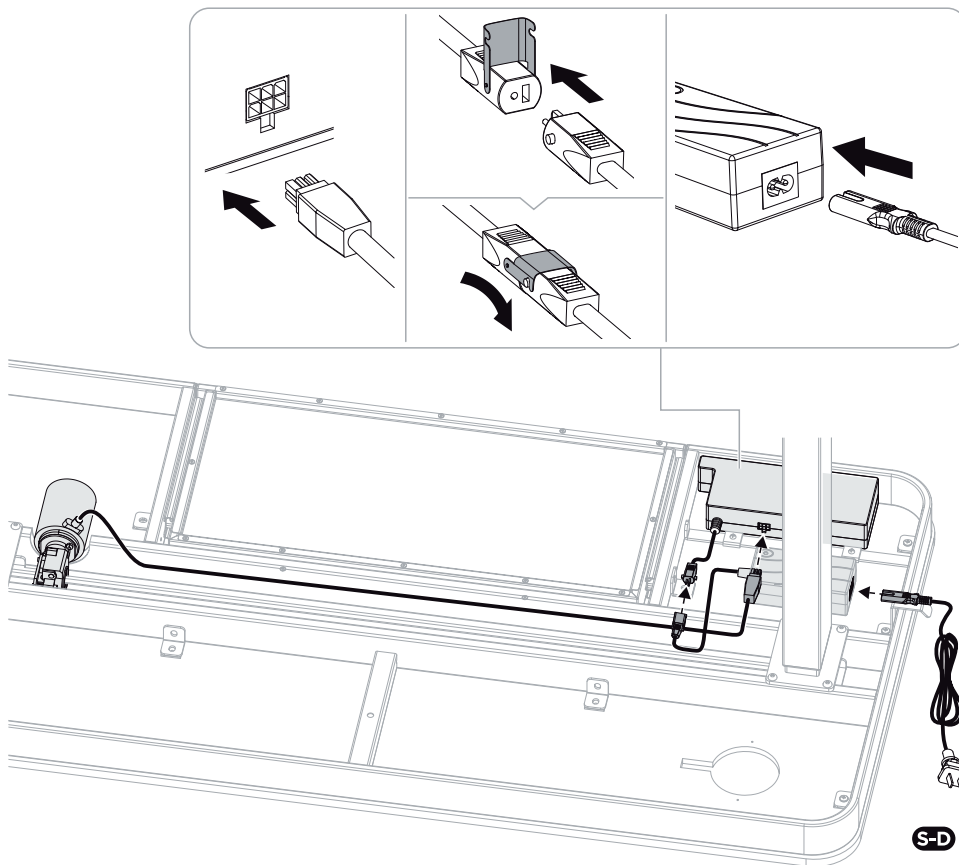

4.4 GERENCIAMENTO DE CABOS

Fixe as presilhas de cabo (S-C) à mesa com parafusos (S-B). Em seguida, utilize-as para prender os cabos, organizando-os abaixo do tampo.

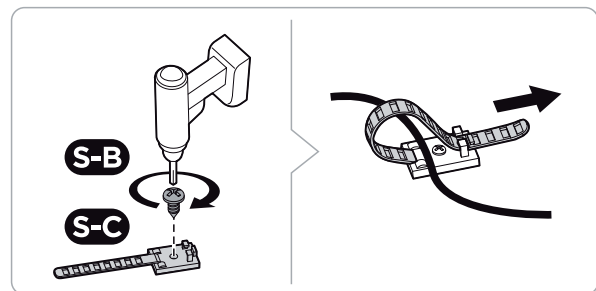
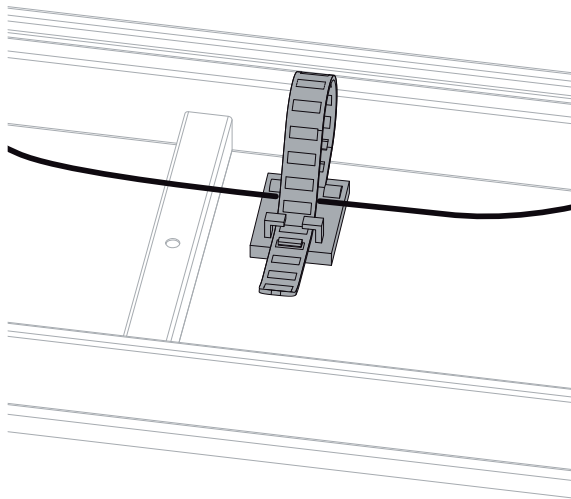

4.5 AJUSTANDO A MESA

Vire a mesa com a ajuda de outra pessoa. Há duas sapatas ajustáveis sob cada base. Se o piso não estiver nivelado, basta girar as sapatas para ajustar o nível.

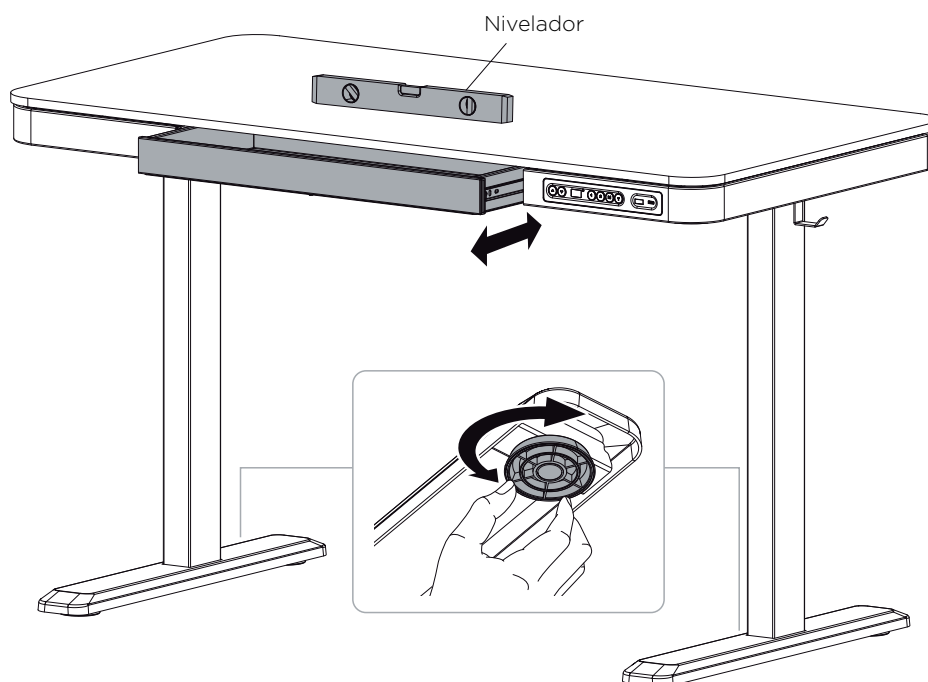

5 INSTRUÇÕES DE USO

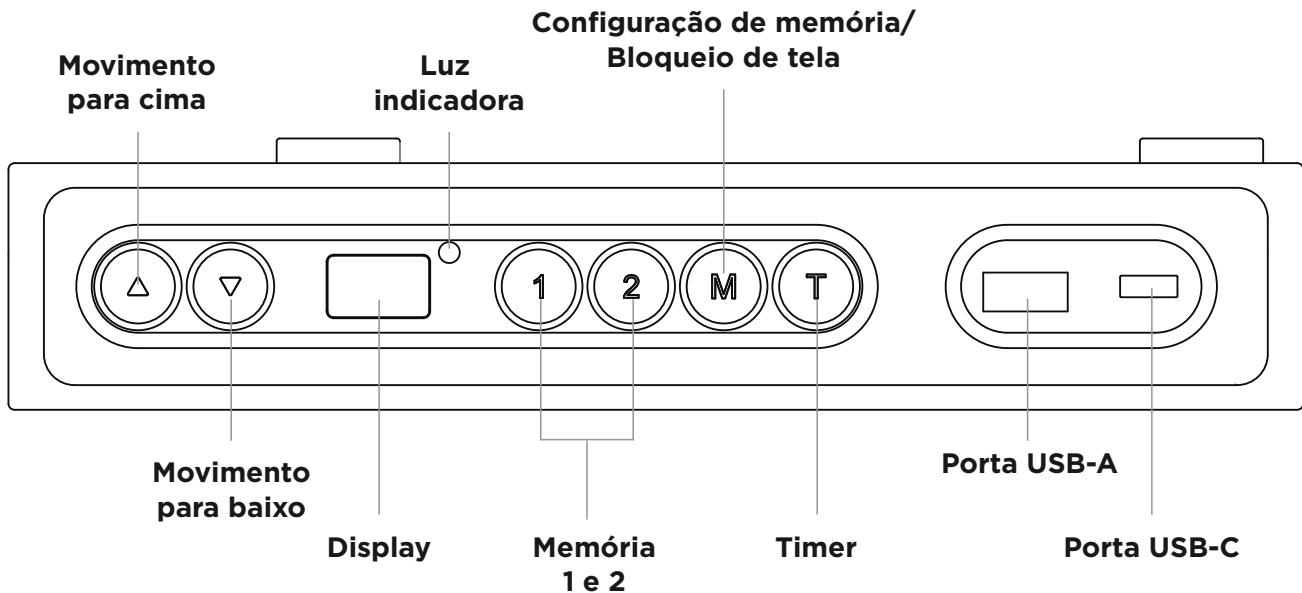

	<p>ATENÇÃO: Se o painel de controle for usado pela primeira vez, reinicie o sistema antes de qualquer operação normal.</p>
--	---

5.1 COMO OPERAR A INTERFACE

Reset do sistema: aperte e mantenha pressionados os botões “para cima” e “para baixo” simultaneamente. Após cinco segundos, o visor exibirá “**r5f**” e a mesa começará a se mover para a posição mais baixa. Não solte os botões até que a unidade emita um sinal sonoro. Na sequência, a mesa se moverá um pouco para cima e o visor mostrará a altura atual da mesa. Depois disso, o processo de reinicialização está concluído.

Ajuste de altura: aperte e mantenha pressionado o botão “para cima” ou “para baixo” para levantar ou abaixar a mesa até a altura desejada. Para levantar ou abaixar com precisão, aperte e solte o botão desejado.

Timer: aperte o botão “T” para definir o período de tempo que informa os usuários sobre a troca de posição. Cada toque no botão “T” leva a um incremento de 0,5 hora (30 min). A configuração máxima de tempo é de 2 horas. Após definir um período de tempo, o visor piscará por alguns segundos e voltará a mostrar automaticamente a altura da mesa. Em seguida, a luz indicadora na parte superior direita do painel se acenderá.

- A unidade emite 5 bipes para lembrar os usuários quando o tempo definido termina.
- Para cancelar o timer, pressione repetidamente o botão “T” até que o visor mostre a altura atual e a luz indicadora se apague.

Configuração de memória: para configurar um atalho de altura na memória programada, pressione o botão “M” e o visor piscará com o sinal “”. Enquanto o sinal estiver sendo exibido, pressione o botão 1 ou 2 para definir qual será o atalho escolhido.

- Para acionar um atalho, pressione o botão de memória 1 ou 2 e o sistema começará a se mover para a posição de memória desejada. O visor contará a altura à medida que o sistema estiver se movendo para a posição configurada. Pressione qualquer botão para interromper o movimento.

Bloqueio de tela: por motivos de segurança, o painel de controle tem uma função de bloqueio de tela automático. Para bloquear a tela manualmente, pressione “M” por 3 segundos. Se o controle estiver bloqueado, apenas uma barra “” acenderá no visor, e qualquer operação será inválida. Para desbloquear a tela, pressione “M” por 3 segundos. A altura será mostrada no visor e os controles estarão disponíveis.

Altere a medida entre CM e INCH: a medida predefinida exibida no visor é cm. Se preferir mudar para polegada, pressione o botão “T” por 8 segundos. Depois que a campainha emitir dois sinais sonoros, a medida será redefinida com sucesso. Se quiser voltar de polegada para cm, pressione o botão “T” por 8 segundos. Depois que a campainha emitir um sinal sonoro, o sistema será novamente alternado com sucesso para a medição em cm.

Modo de economia de energia: o sistema entrará no modo de economia de energia e a tela ficará escura quando não houver ações por mais de 10 minutos. Toque em qualquer botão para ativar o painel de controle.

Porta de carregamento USB: a potência total de saída das portas USB-A e USB-C é de no máximo 5v/3a. O carregamento é suspenso enquanto o produto estiver funcionando.

5.2 LIMITE MÁXIMO DA CORRENTE DE SAÍDA

	<p>ATENÇÃO: Este equipamento possui corrente máxima de saída de 5V/3A. Isso significa que a soma da corrente utilizada por todos os dispositivos conectados não pode ultrapassar 3 amperes (3A).</p>
---	---

Atenção ao carregar dispositivos de alta capacidade

Power banks de alta capacidade, de 20.000mAh por exemplo, podem consumir entre 2A e 3A quando estão com nível de bateria muito baixo. Caso outro dispositivo, como um smartphone, seja conectado simultaneamente, a soma das correntes pode ultrapassar o limite máximo de 3A. Quando isso ocorre, podem acontecer:

- Redução na velocidade de carregamento
- Aquecimento do equipamento
- Ativação da proteção contra sobrecarga
- Interrupção temporária do fornecimento de energia

Para evitar sobrecarga: utilize apenas uma porta por vez ao carregar notebooks ou power banks de alta capacidade. Evite conectar múltiplos dispositivos que demandem alta corrente simultaneamente.

O uso dentro das especificações garante maior segurança, desempenho adequado e maior vida útil do produto.

6 COMO RESOLVER PROBLEMAS

Este guia ajuda a identificar e resolver problemas menores causados por funcionamento incomum do sistema elétrico da mesa. Se os passos abaixo não resolverem o problema, entre em contato para suporte técnico ou substituição de peças.

Erros E01/E07

ocorreu um problema elétrico. Desligue da tomada e conecte novamente.

Erro HOT

Superaquecimento do sistema. Interrompa o uso e deixe a mesa em repouso por aproximadamente 18 minutos.

Erro E02

As colunas não estão se movendo juntas. Resete o sistema.

Erro E04

Erro de comunicação do sistema. Desligue da tomada e conecte novamente.

Erro E05

O sistema anticolisão foi ativado. Remova todos os objetos dentro da faixa de movimento.

Erro E06

Ocorreu um problema elétrico. Desligue da tomada e conecte novamente. Se não funcionar, substitua a central de controle.

Erro E08

O sistema anticolisão foi ativado. Remova todos os objetos dentro da faixa de movimento.

- A central de controle não está bem posicionada. Certifique-se de que ela esteja devidamente fixada à estrutura da mesa conforme o manual de instruções ou colocada sobre uma superfície plana.

- Os cabos de alimentação puxaram a central de controle. Organize os cabos para evitar que isso aconteça.

Erro E11

Os cabos do motor foram desconectados. Verifique a conexão ou substitua os cabos do motor.

Erro E12

Ocorreu um problema elétrico. Desligue da tomada e conecte novamente. Se não funcionar, substitua a central de controle.

Erro E13

Os fios do motor podem estar danificados. Verifique a conexão ou substitua os cabos do motor.

Erro E14

Fios podem estar danificados. Verifique a conexão ou substitua os cabos do motor.

Erro E15

Curto-circuito. Substitua os motores ou as colunas.

Erro E16

Sobrecarga impediu o funcionamento do motor. Remova os itens do tampo e redefina o sistema.

Erro E17

A mesa está se movendo na direção errada. Verifique a conexão ou substitua os cabos do motor.

Erro E18

Ocorreu uma sobrecarga. Remova os itens do tampo da mesa.

Erro E42

A memória não pode ser lida. Desligue da tomada e conecte novamente. Se não funcionar, substitua a central de controle.

Erro E44

Falha no sistema anticolisão. Substitua a central de controle.

7 LIMPEZA

Limpe a poeira e sujeira do lado de fora do sistema em intervalos apropriados e inspecione por danos e quebras.

- ✔ Leia e entenda esse manual antes de tentar instalar sua Slikdesk. Certifique-se de que todos os usuários da Slikdesk serão informados do conteúdo desse material. Esta é a responsabilidade do comprador. Mantenha esse manual perto da Slikdesk.
- ✔ Não use óleos.

8 MANUTENÇÃO

A fim de evitar o risco de mau funcionamento, todos os reparos do seu produto só devem ser realizados por assistências autorizadas Slikdesk. Produtos sob garantia devem ser devolvidos à Slikdesk.

	AVISO
	<p>Se o produto for aberto e desmontado, haverá risco de mau funcionamento.</p>

8.1 MAU USO

- ✔ Não sobrecarregue a mesa - isso pode causar risco de ferimentos pessoais e danos ao sistema.
- ✔ Não use a mesa para elevação de pessoas. Não sente ou fique sobre a mesa durante a operação - risco de ferimentos pessoais.
- ✔ Este produto foi desenvolvido para uso interno em escritórios. Não usá-lo em cozinhas industriais ou em outros ambientes que têm que ser limpos com detergentes abrasivos.

9 QUESTÕES AMBIENTAIS

EMBALAGEM

A Slikdesk busca utilizar embalagens cujas partes sejam de fácil separação, bem como materiais recicláveis. Portanto, as peças das embalagens (calços de EPS, sacos plásticos e caixa de papelão) devem ter o seu descarte de maneira consciente, sendo destinados, preferencialmente, a recicladores.

PRODUTO

Este produto foi construído com materiais que podem ser reciclados e/ou reutilizados. Então, ao se desfazer deste produto, procure companhias especializadas em desmontá-lo corretamente. Ao descartar este produto, no final de sua vida útil, solicitamos que seja observada a legislação local existente e vigente em sua região, fazendo o descarte da forma mais correta possível.

10 TERMO DE GARANTIA

A Slikdesk assegura garantia contra defeitos de material e de fabricação nos seus produtos pelo período de 2 anos, incluído o prazo legal de garantia de 90 dias, contados a partir da data da entrega do produto ao consumidor.

A Slikdesk limita-se à realização de serviços de reposição de partes e componentes de produtos nos termos discriminados a seguir e mediante exame realizado por profissionais da Slikdesk constatando satisfatoriamente a exigência de defeito de material ou manufatura. Dependendo da gravidade e extensão do problema, a Slikdesk poderá optar pela substituição do produto danificado por um novo.

Toda e qualquer reclamação do comprador quanto a defeitos observados no produto durante o prazo de vigência desta garantia só será atendida mediante:

- a apresentação do respectivo documento fiscal de venda;
- a realização de uma vistoria técnica do produto para constatação do defeito reclamado. Essa vistoria é realizada, no caso de produtos comprados e retirados diretamente pelo consumidor, apresentando o produto danificado na sede da Slikdesk, e; para produtos comprados para entrega, solicitando uma visita técnica de uma equipe Slikdesk no local de uso do produto. Essa visita é condicionada ao pagamento de uma taxa de visita a ser restituída ao cliente no caso de efetiva comprovação do defeito no produto nos termos desta garantia.

A garantia de acabamentos, revestimentos, partes e peças sujeitas a desgaste natural ficará restrita ao prazo legal de 90 dias.

SITUAÇÕES NÃO COBERTAS POR ESTA GARANTIA

As garantias legal e/ou especial ficam automaticamente invalidadas se forem constatadas ao menos uma das seguintes situações:

- Desgaste no acabamento, parte e/ou peças, ocorrido por uso intenso ou exposição a condições adversas e não previstas (intempérie, umidade, maresia, frio e calor intensos);

- Danos causados durante o transporte ou montagem do produto, quando esses não tiverem sido executados pela Slikdesk ou por profissionais por ela designados;
- Mau uso, esforços indevidos, sobrepeso ou qualquer tipo de uso diferente daquele proposto pela Slikdesk para cada produto. Defeitos ou desgaste causados por uso institucional para os produtos que não forem explicitamente indicados para este fim;
- Problemas causados por montagem em desacordo com o manual de instruções, ou relacionados a adaptações e/ou alterações, ainda que eminentemente estéticas, realizadas no produto;
- Problemas relacionados a condições inadequadas do local onde o produto foi instalado, tais como pisos desnivelados, presença de umidade excessiva, tensão elétrica incompatível com o produto, etc.;
- Maus tratos, descuido, limpeza e/ou manutenção em desacordo com as instruções repassadas pela Slikdesk;
- Danos causados por serviços de limpeza ou conserto contratados pelo consumidor;
- Danos causados por acidentes, quedas, sinistros, ataques de pragas ou agentes da natureza;
- Oxidação ou corrosão devido à falta de limpeza, manutenção com produtos inadequados ou exposição à intempérie, umidade ou maresia, excetuando-se os produtos destinados ao uso nestas condições.

AS GARANTIAS LEGAL E/OU ESPECIAL NÃO COBREM:

- Falhas no funcionamento do produto decorrentes de interrupções, insuficiência, falta ou problemas na rede elétrica, ou oscilações no fornecimento de energia elétrica superiores ao estabelecido no manual de instruções;
- Falhas no funcionamento normal do produto decorrentes de falta de limpeza e excesso de resíduos, bem como decorrentes da ação de animais (insetos, roedores ou animais domésticos) ou decorrentes da existência de objetos em seu interior, estranhos ao seu funcionamento e finalidade de utilização;
- Produtos ou peças que tenham sido danificados em consequência de remoção, manuseio indevido, quedas ou atos do próprio consumidor ou de terceiros, bem como defeitos decorrentes de fatos da natureza, tais como relâmpagos, raios, chuvas, inundações, etc.

OBSERVAÇÕES COMPLEMENTARES

Este termo de garantia é válido somente para produtos instalados no território nacional.

A Slikdesk reserva-se o direito de alterar as características gerais, técnicas e estéticas, ou introduzir melhoramentos nos seus produtos em qualquer momento, sem incorrer na obrigação de efetuar o mesmo nos produtos em estoque ou já vendidos. Para sua tranquilidade, preserve este termo de garantia junto ao documento fiscal em local de fácil acesso.

slikdesk

Para suporte técnico, acesse
slikdesk.com.br/contato

SAC: +55 47 98894 1510
Email: contato@slik.com.br
slikdesk.com.br

Av. Antônio Ramos Alvim, 1290
Joinville, Santa Catarina
Brasil - CEP 89211-460