

slikdesk

Estrutura de mesa com regulagem de altura elétrica
Slikdesk Lift

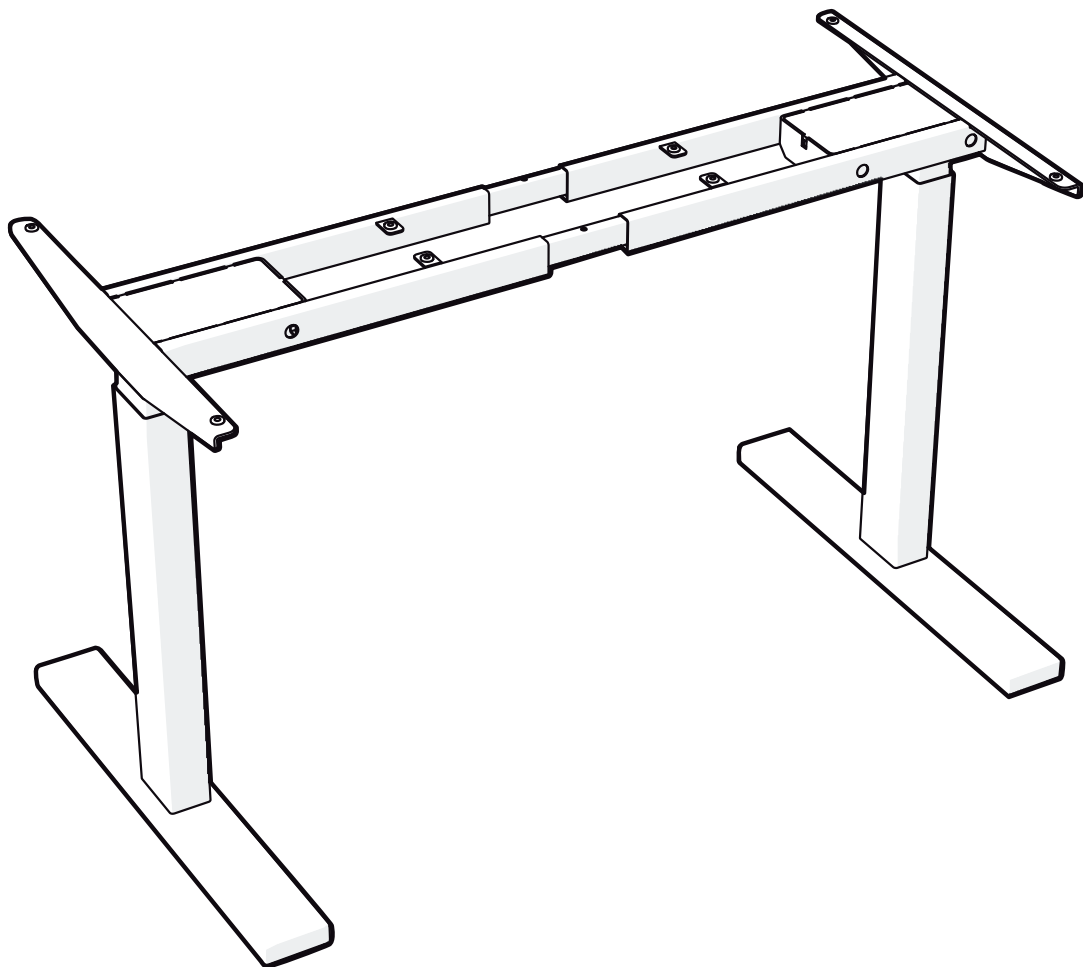

MANUAL DE MONTAGEM E USO

ÍNDICE

1 Especificações técnicas	01
2 Segurança	02
3. Antes de montar	03
3.1 Componentes	03
3.2 Ferramentas	04
4. Montagem	04
4.1 Montagem das colunas de elevação	05
4.2 Montagem da barra telescópica	05
4.3 Fixação dos suportes laterais	06
4.4 Fixação das bases	06
4.5 Fixação da estrutura da mesa no tampo	07
4.5.1 Tampo Slikdesk	07
4.5.2 Tampo de outro fabricante	09
4.6 Conexão dos cabos na unidade de controle	10
4.7 Fixação da unidade de controle	11
4.8 Fixação do painel de controle	12
4.9 Ajustando a mesa	13
5 Instruções de uso	14
5.1 Painel de controle	14
5.2 Como operar a interface	14
6 Guia de solução de problemas e erros	17
7 Limpeza	19
8 Manutenção	19
8.1 Mau uso	19
9 Questões ambientais	20
10 Termo de garantia	20

1 ESPECIFICAÇÕES TÉCNICAS

Ajuste de largura: entre 100 a 150 cm

Ajuste de altura*: entre 62 a 128 cm

Dimensões de tampos compatíveis: 120 a 170 x 60 a 90 cm x 2,5 cm ou mais (Largura x Profundidade x Espessura)

Material: aço, alumínio e plástico

Cor da estrutura: preto, branco

Capacidade de carga:** 125 kg

Colunas: 2 colunas de três estágios

Velocidade máxima: 36mm/s

Tipo de controlador: display digital comando touchscreen

Quantidade de motores: 2 motores

Voltagem: bivolt

Timer: não

Sensor anticolisão: sim

Memória programável: guarda até 2 posições

Cabo de alimentação: 180 cm

Sapatos ajustáveis: sim

Tampo: não incluso

* Altura máx. e mín. não consideram a espessura do tampo.

** Não considera o peso do tampo.

2 SEGURANÇA

A sua segurança e a de terceiros é muito importante. Este manual e o seu produto têm muitas mensagens importantes. Sempre leia e siga as mensagens de segurança.

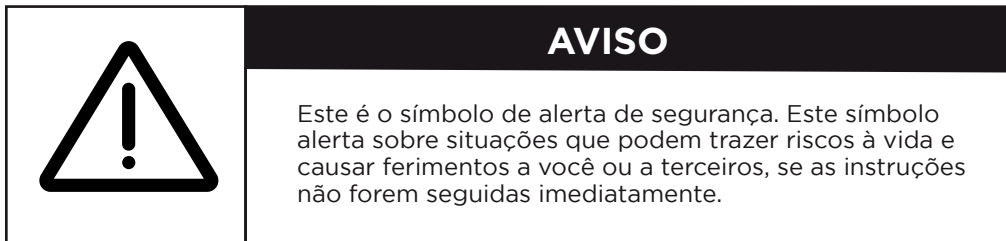

O **NÃO CUMPRIMENTO** ou não seguir todas instruções de **MONTAGEM** advertências de segurança e operação, **RELATIVAS AO USO DESTE PRODUTO, PODE RESULTAR EM GRAVES LESÕES CORPORAIS.**

A segurança dos clientes da Slikdesk e usuários é a nossa principal preocupação. Para garantir total segurança, siga as instruções:

- ✓ Leia e entenda este manual antes de utilizar o produto.
- ✓ Certifique-se de que todos os usuários do produto estejam informados do conteúdo desse material. Esta é a responsabilidade do comprador. Mantenha esse manual perto do produto.
- ✓ O uso seguro do produto só é possível quando as instruções são lidas completamente.
- ✓ O não cumprimento das instruções abaixo pode resultar em graves danos ao sistema ou a algum componente em específico. Pessoas que não têm experiência ou conhecimento necessário para utilizar o produto não devem utilizá-lo.
- ✓ Crianças devem ser supervisionadas enquanto o produto estiver sendo utilizado por elas.
- ✓ Se o produto tiver com danos visíveis, não o instale.
- ✓ O produto não é destinado à utilização por crianças ou por pessoas que necessitam de supervisão.

3 ANTES DE MONTAR

Siga todas as instruções deste manual.

3.1 COMPONENTES

Antes de começar a montagem, verifique se todos os componentes listados estão presentes. Se algum componente estiver faltando ou danificado, entre em contato para obter ajuda.

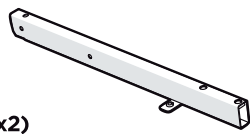

A (x2)
Barra telescópica externa

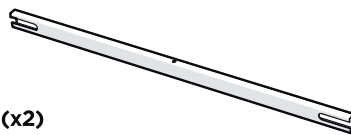

B (x2)
Barra telescópica interna

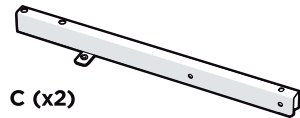

C (x2)
Barra telescópica externa

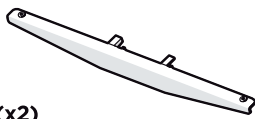

D (x2)
Suporte lateral

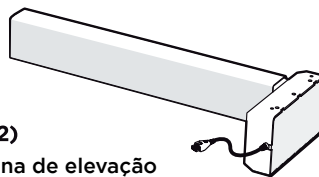

E (x2)
Coluna de elevação

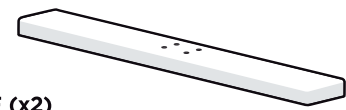

F (x2)
Base



G (x1)
Unidade de controle



H (x1)
Cabo de extensão

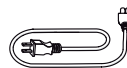

I (x1)
Cabo de alimentação



J (x1)
Painel de controle



S-A (x20)
M6x12
Parafuso de cabeça hexagonal



S-B (x2)
ST4,2x16
Parafuso de cabeça Phillips



S-C (x5)
ST3,5x12
Parafuso de cabeça Phillips



S-D (x8)
ST4,8x16
Parafuso de cabeça Phillips



S-E (x8)
Parafuso de cabeça hexagonal



S-F (x3)
Presilhas para organização de cabos



S-G (x1)
Chave Allen

3.2 FERRAMENTAS

Veja as ferramentas necessárias para realizar a montagem:



Nivelador



Chave Allen



Parafusadeira



Chave Phillips

4 MONTAGEM

Para iniciar a montagem da sua Slikdesk, comece colocando o tampo escolhido no chão, de forma a prepará-lo para a montagem da estrutura.

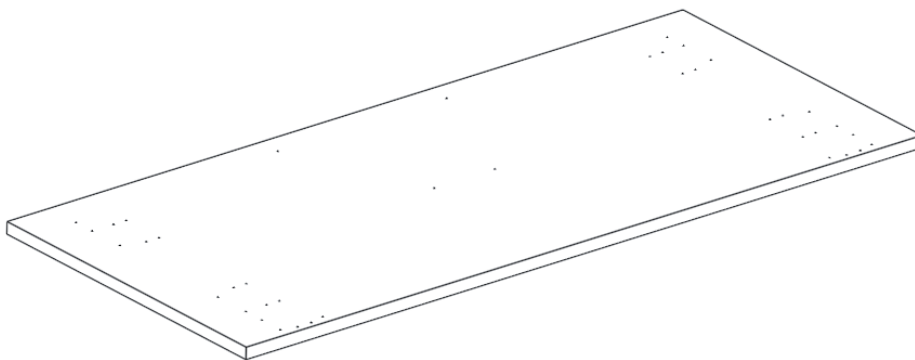

Tampo slikdesk com pré-furos.



Dica: para evitar danificar o tampo durante a montagem da estrutura, é recomendado utilizar uma manta para proteger a superfície do tampo e evitar arranhões. Dessa forma, você garantirá que o tampo fique em perfeitas condições após a montagem.

Importante: caso você esteja utilizando um tampo Slikdesk, é recomendado deixar o lado com os pré-furos virados para cima, pois isso facilitará a “etapa 4.5”, onde será necessário fixar a estrutura ao tampo da Slikdesk.

Se estiver utilizando um tampo outro fabricante, antes de fixar a estrutura ao tampo na “etapa 4.5”, será necessário realizar pré-furos com o auxílio de uma parafusadeira.

Por isso, verifique o tipo de tampo que está utilizando e siga as recomendações adequadas para garantir o sucesso da montagem da sua estrutura.

4.1 MONTAGEM DAS COLUNAS DE ELEVAÇÃO

Para montar as colunas de elevação, siga as seguintes etapas:

1. Coloque as peças da barras telescópicas externas (A/C) e o tampo cuidadosamente sobre a embalagem do tampo.
2. Insira uma coluna de elevação (E) em uma extremidade da barra telescópica com o topo da coluna de elevação voltada para dentro.
3. Fixe a coluna de elevação à barra telescópica e ao suporte lateral com 4 parafusos (S-A) utilizando a chave Allen (S-G).
4. Repita o mesmo processo para fixar a outra coluna de elevação.

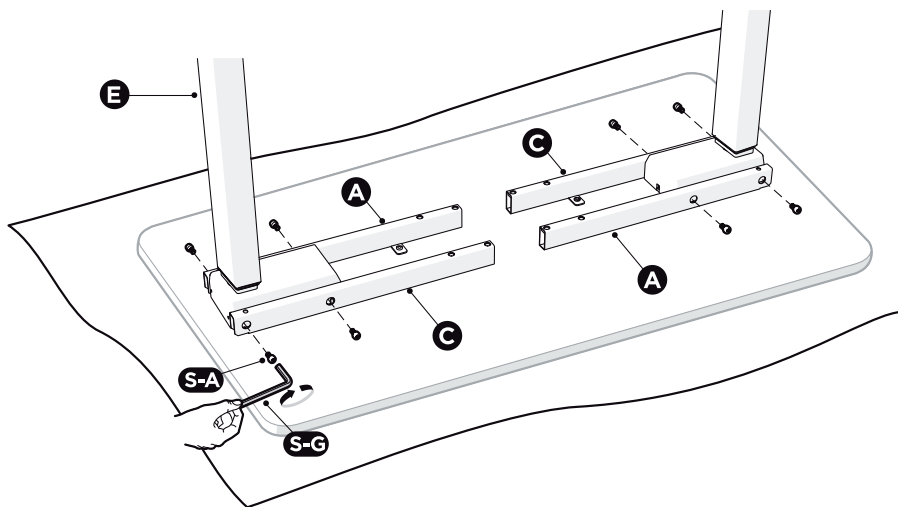

4.2 MONTAGEM DA BARRA TELESCÓPICA

Para montar a barra telescópica, siga as seguintes etapas:

1. Insira a barra telescópica interna (B) em ambas as barras telescópicas externas (A/C).
2. Ajuste a largura da barra telescópica de acordo com o tamanho do tampo, certificando-se de que a barra esteja centralizada no tampo e não ultrapasse a margem mínima de 10 cm da extremidade.
3. Insira e aperte os 8 parafusos (S-E).

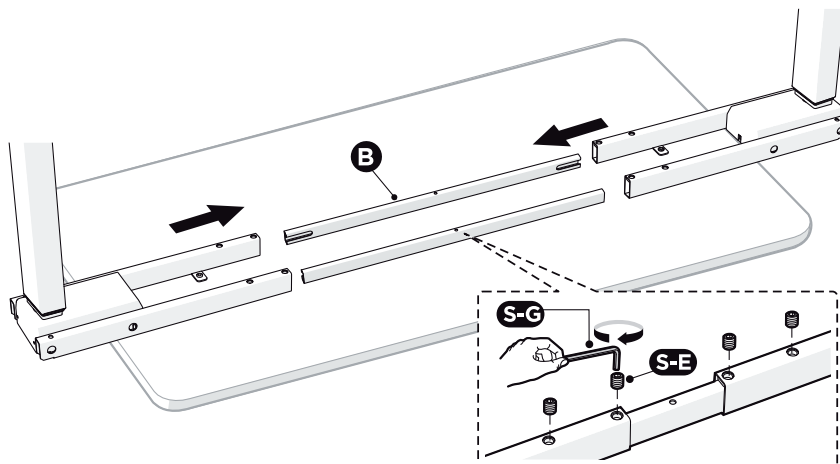

4.3 FIXAÇÃO DOS SUPORTES LATERAIS

Para fixar os suportes laterais, siga as seguintes etapas:

1. Insira o suporte lateral (D) em cada extremidade da barra telescópica, conforme mostrado na ilustração.
2. Fixe cada suporte lateral na barra telescópica usando 2 parafusos (S-A).
3. Repita o mesmo processo para fixar o outro suporte lateral.

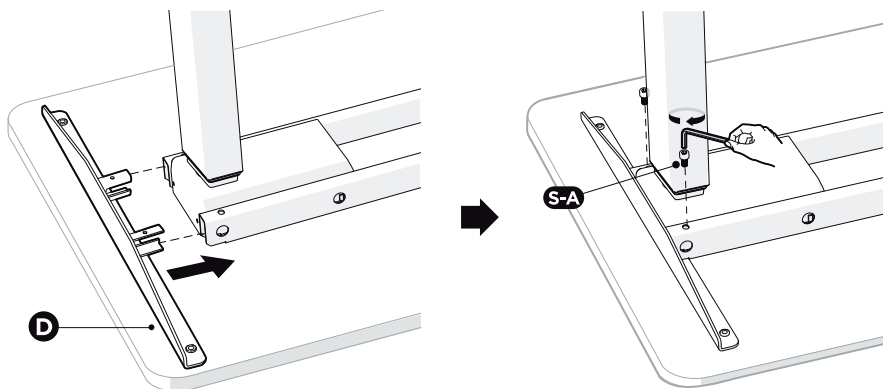

4.4 FIXAÇÃO DAS BASES

Para fixar as bases, siga as seguintes etapas:

1. Fixe a base (F) à coluna de elevação com 4 parafusos (S-A).
2. Repita o mesmo processo para prender a outra base na outra coluna.

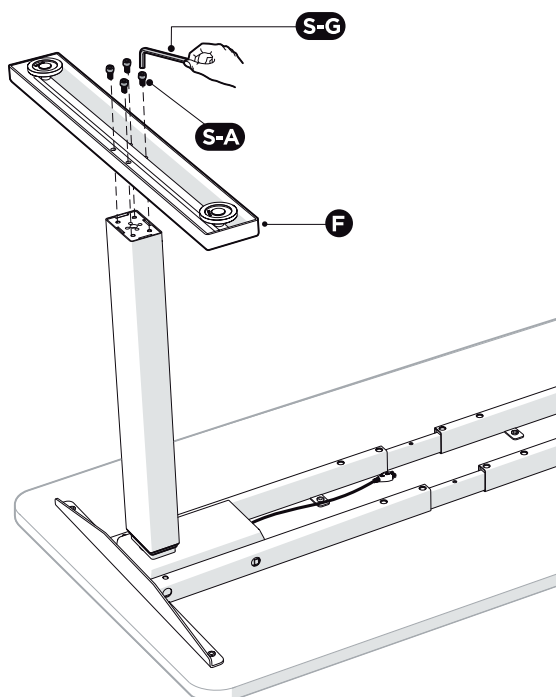

4.5 FIXAÇÃO DA ESTRUTURA DA MESA NO TAMPO

4.5.1 TAMPO SLIKDESK

Para fixar a estrutura da mesa no tampo Slikdesk, siga os seguintes passos:

1. Posicione a estrutura da mesa montada sobre o tampo Slikdesk, certificando-se de que ela esteja centralizada.
2. Encaixe a estrutura da mesa nos 4 pré-furos, conforme indicado na imagem abaixo.

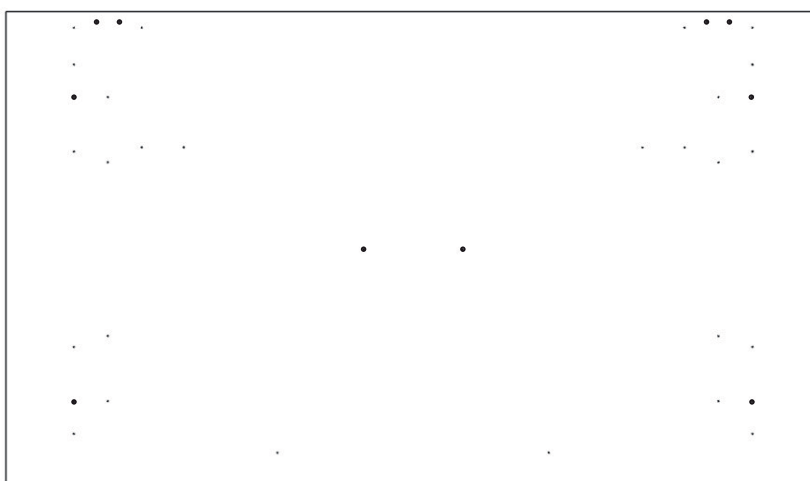

Tampo Slikdesk com pré-furos: 120 x 70 cm e 135 x 70 cm.

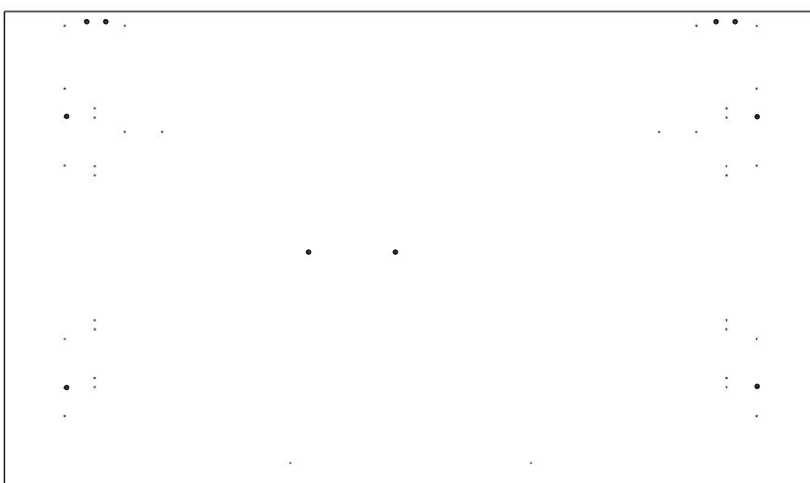

Tampo Slikdesk com pré-furos: 120 x 80 cm e 135 x 80 cm.

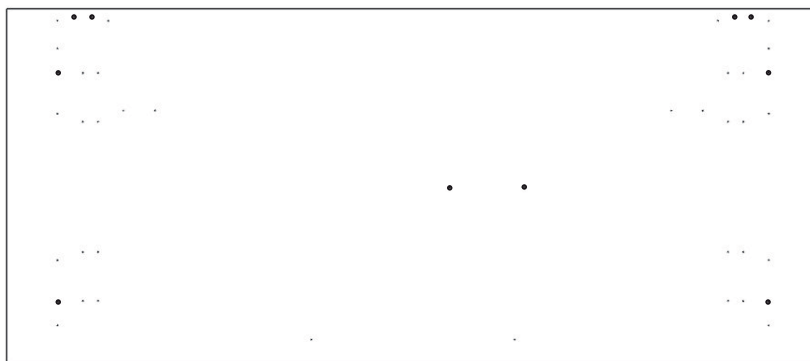

Tampo Slikdesk com pré-furos: 160 x 70 cm.

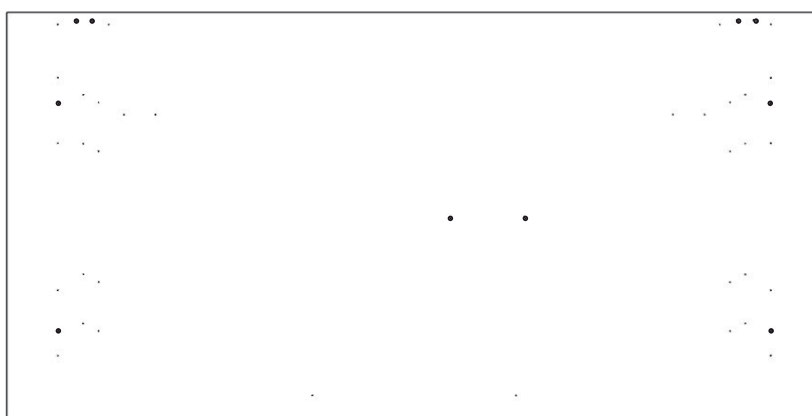

Tampo Slikdesk com pré-furos: 160 x 80 cm.

3. Insira e aperte os parafusos S-D nos orifícios dos suportes laterais e na barra telescópica (opcional), utilizando uma chave Allen ou parafusadeira.

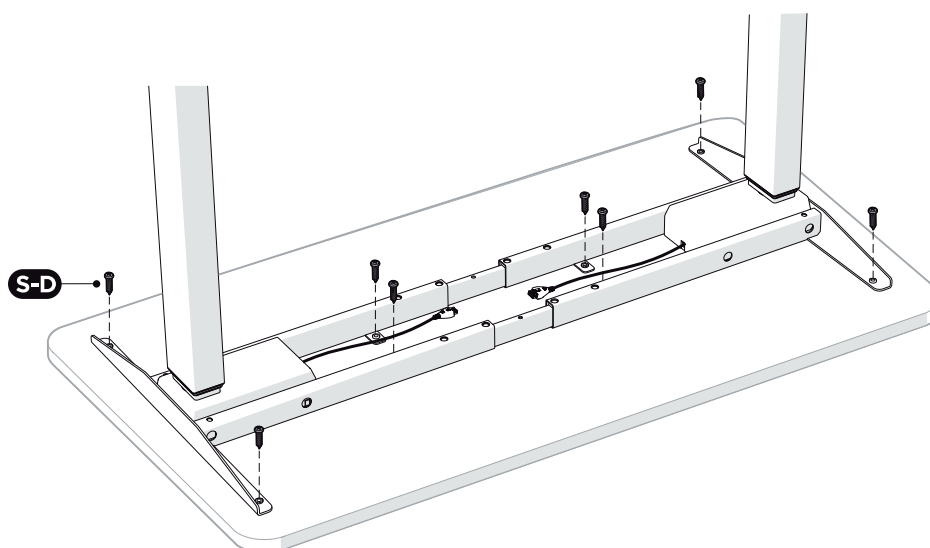

4.5.2 TAMPO DE OUTRO FABRICANTE

Se o seu tampo for de outro fabricante, siga os passos abaixo para realizar os pré-furos e fixar a estrutura da mesa ao tampo:

1. Posicione a estrutura da mesa montada sobre o tampo, certificando-se de que ela esteja centralizada e a barra não ultrapasse a margem mínima de 10 cm da extremidade.
2. Utilize uma parafusadeira para fazer os furos nos locais indicados pelos orifícios na barra telescópica (A) e nos suportes do tampo (B), com profundidade máxima de 3 mm.



Atenção: a profundidade máxima do furo deve ser de 3 mm.

3. Insira e aperte os parafusos S-D nos orifícios dos suportes laterais e na barra telescópica (opcional), utilizando uma chave Allen ou parafusadeira.

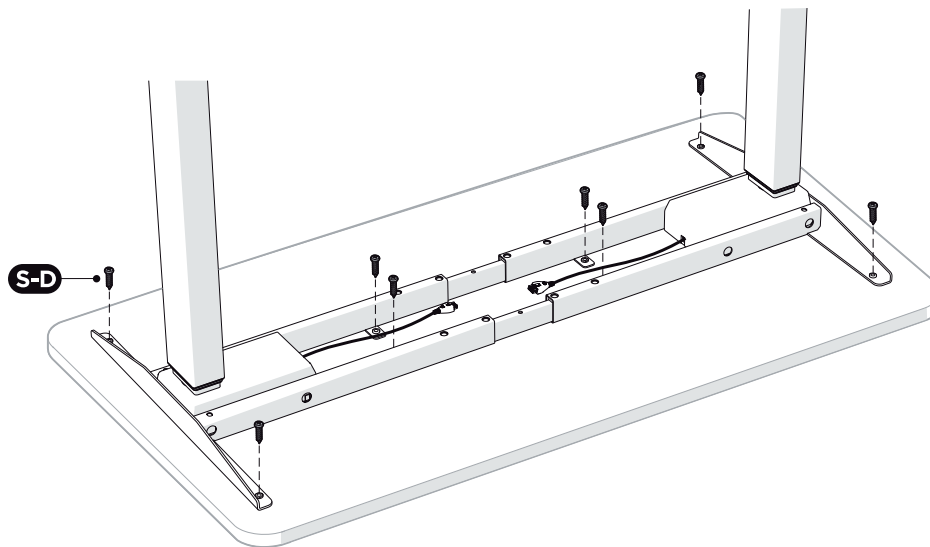

4.6 CONEXÃO DOS CABOS NA UNIDADE DE CONTROLE

1. Insira os dois cabos de motor nas portas M1 e M2, utilizando o cabo de extensão (H), se necessário.
2. Conecte o cabo do painel de controle (J) na porta HS e o cabo de alimentação (I) na porta AC.

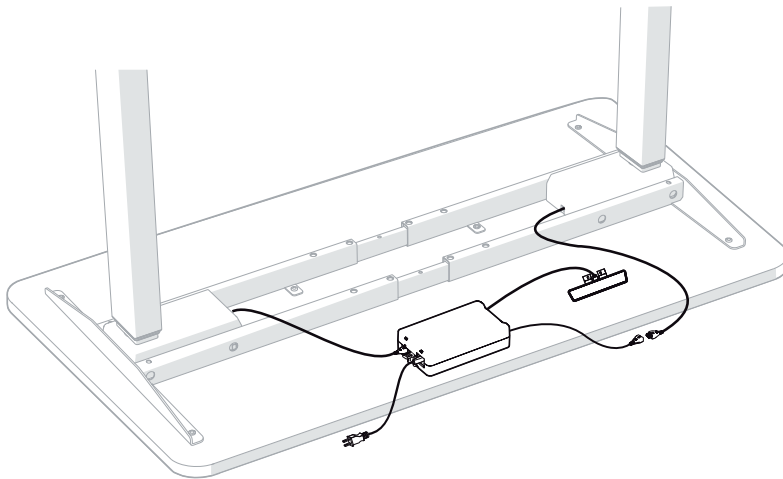

Não ligue à energia antes da mesa estar totalmente montada.

3. Conecte os cabos conforme mostrado:

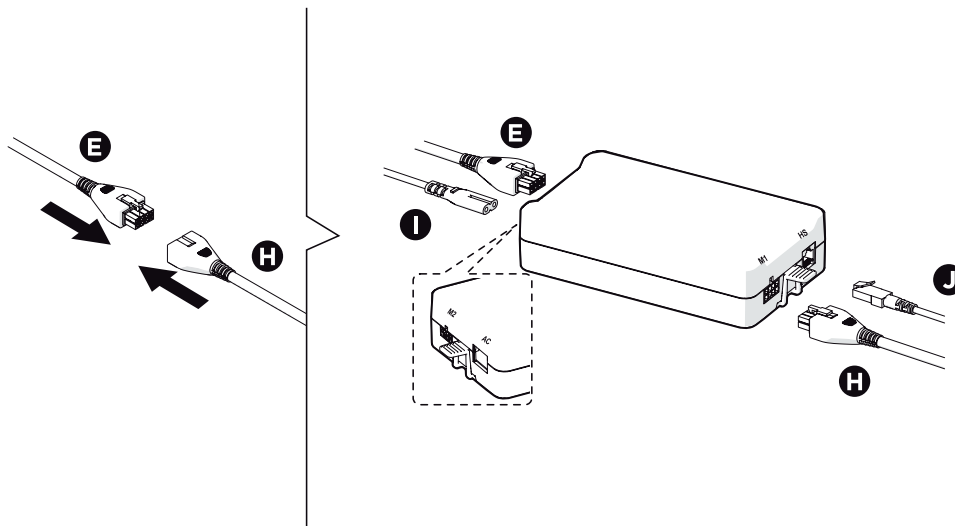

4.7 FIXAÇÃO DA UNIDADE DE CONTROLE

Para fixar a unidade de controle (G) na estrutura da mesa, primeiro remova-a da placa de montagem.

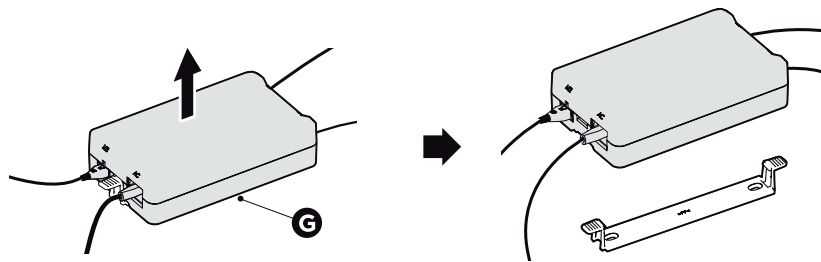

Depois, fixe a placa de montagem na estrutura com 2 parafusos (S-B) e, em seguida, encaixe a unidade de controle na placa de montagem com um clique..

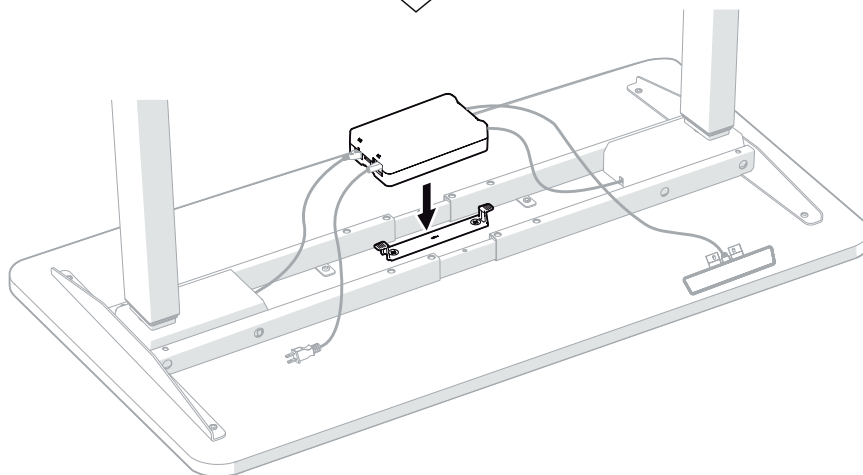
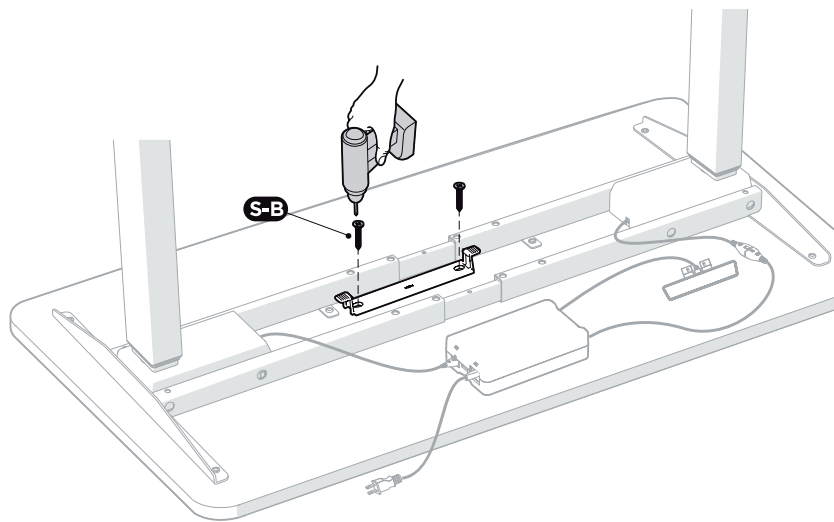

4.8 FIXAÇÃO DO PAINEL CONTROLE

1. Com a ajuda de outra pessoa, vire a mesa e fixe o painel de controle no tampo com 2 parafusos S-C.
2. Utilize as presilhas para organização de cabos (S-F) para prender os cabos à mesa e garantir uma superfície limpa e organizada.

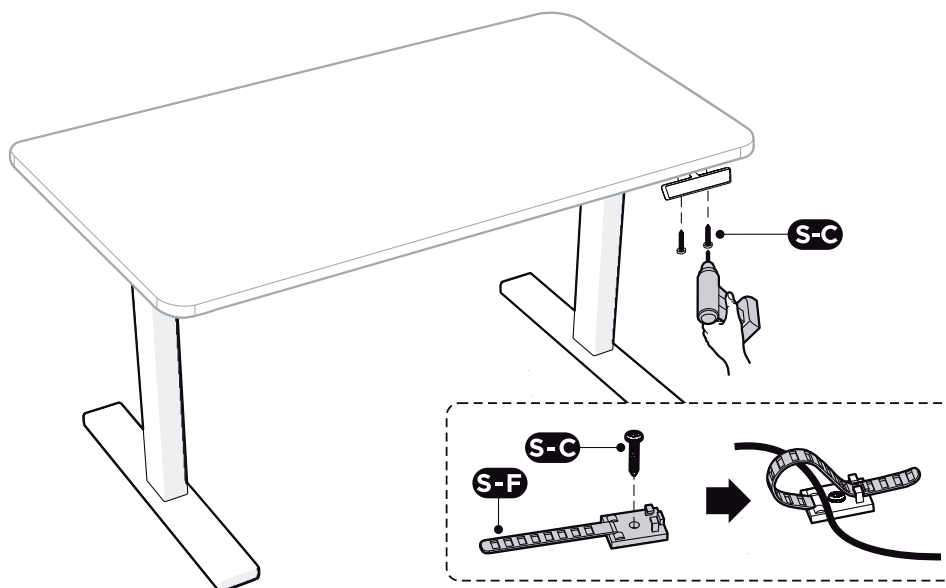

CUIDADO

Para evitar possíveis lesões ou danos ao produto, sempre vire ou mova a mesa em duas pessoas.

4.9 AJUSTANDO A MESA

1. Para garantir que a mesa esteja nivelada e estável, utilize as sapatas ajustáveis sob cada base. Se o chão não estiver nivelado, gire as sapatas até que a mesa fique nivelada. **Dica:** Use um nivelador para verificar se a mesa está nivelada.
2. Ao usar a mesa pela primeira vez, é necessário reiniciar o sistema. Consulte o capítulo **5. Instruções de uso** para obter mais informações.

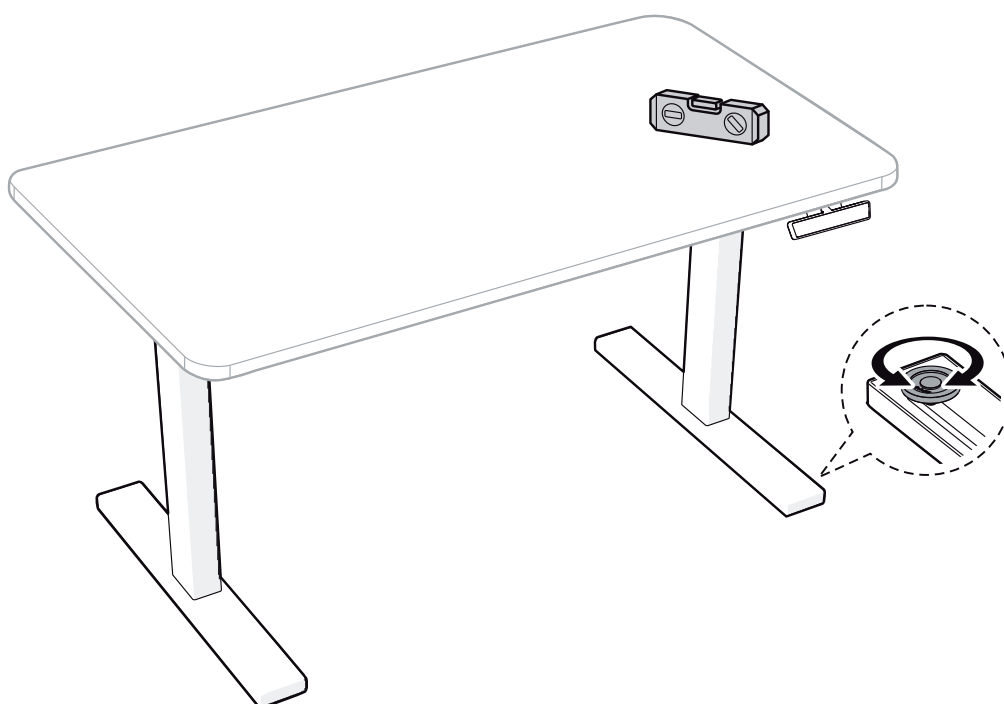

5 INSTRUÇÕES DE USO

5.1 PAINEL DE CONTROLE

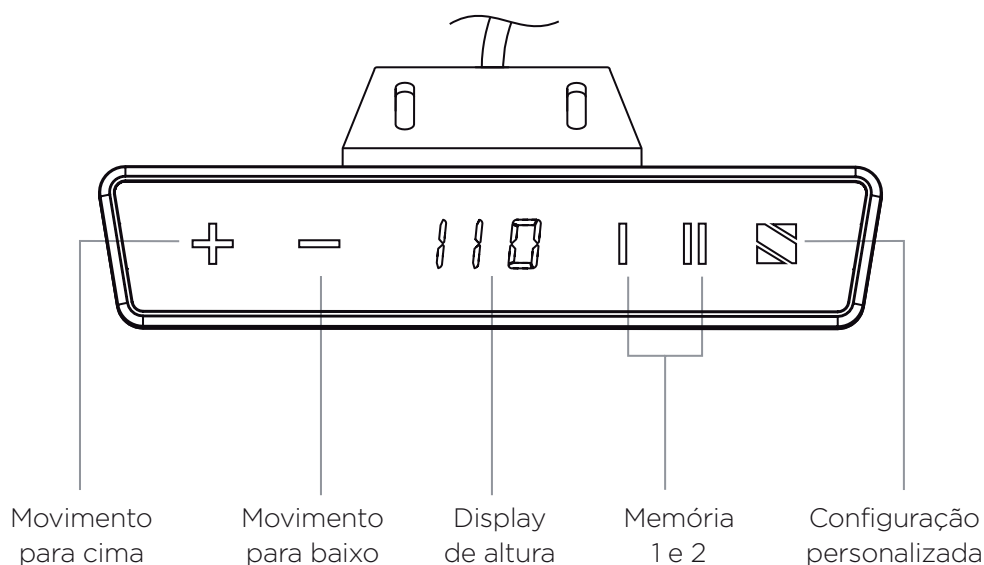

5.2 COMO OPERAR A INTERFACE

Instruções de operação:

Observação: ao usar a mesa pela primeira vez, é necessário reiniciar o sistema.

Reinicialização do sistema:

1. Pressione e segure o botão "-" até que a mesa se mova para a posição mais baixa. Em seguida, solte o botão.
2. Pressione e segure o botão "-" novamente por cerca de 5 segundos até que o número "000" seja exibido e a mesa se mova mais para baixo.
3. Solte o botão até que a altura atual da mesa seja exibida.
4. O processo de reinicialização está completo.

Ajuste de altura:

1. Pressione e segure o botão "+" ou "-" para levantar ou abaixar a mesa até a altura desejada.

Personalização das configurações de memória:

1. Para gravar uma posição de memória, mova a mesa para a posição mais usada e pressione o botão "■". O display mostrará "S-". Em seguida, pressione o botão I/II para concluir a configuração.
2. Para usar a posição gravada, pressione o botão I/II e a mesa se moverá automaticamente para a posição de memória.

Bloqueio de tela:

1. Para bloquear a tela, segure e pressione os botões "■" e "+" juntos até que "Loc" seja exibido.
2. Para desbloquear a tela, segure e pressione os botões "■" e "-" juntos até que a altura atual seja exibida.

Personalização dos limites mínimo e máximo de altura:

1. Depois de definir o limite mínimo e máximo de altura, a mesa se moverá apenas dentro dessa faixa.
2. Para definir o limite mínimo e máximo de altura, mova a mesa para a altura desejada. Em seguida, pressione e segure os botões "+" e "-" por cerca de 5 segundos. A unidade emitirá um sinal sonoro para indicar que a configuração está concluída.
3. Para remover o limite mínimo e máximo de altura, mova a mesa para a altura mínima/máxima. Em seguida, pressione e segure os botões "+" e "-" por cerca de 5 segundos. A unidade emitirá um sinal sonoro para indicar que a configuração está concluída.

Nota: O limite mínimo ajustável é metade da faixa de altura inicialmente ajustável. O limite máximo ajustável é a metade superior da faixa ajustável de altura inicial.

Ajuste das funções da mesa:

1. Pressione e segure o botão "■" até que o display pisque "S-X" ("X" representa o número de configuração).
2. Pressione o botão "+" ou "-" para alternar de "S-1" para "S-5". Cada código corresponde a uma configuração diferente.
3. Pressione o botão "■" para personalizar a configuração desejada.

S-1: Alteração da exibição entre CM e POLEGADAS:

1. Pressione e segure o botão "■".
2. Em seguida, pressione o botão "+" até que "S-1" apareça no display.
3. Pressione o botão "■" novamente.
4. Use o botão "+" ou "-" para alternar entre as unidades de medida: "0" para CM e "1" para polegadas.
5. Pressione o botão "■" para salvar as alterações.

Calibragem da sensibilidade do sensor anticolisão

Existem três sensibilidades disponíveis para calibrar o sensor anticolisão. Essas sensibilidades podem ser personalizadas de acordo com a dimensão da sua mesa, posicionamento de objetos sobre o tampo e nivelamento de sapatas. O sensor anticolisão possui duas funções: GYRO, que detecta movimento anormal, e CURRENT, que detecta impacto com objetos.

S-2: Ajuste da sensibilidade geral do sensor GYRO para todos os movimentos CIMA e BAIXO

1. Pressione e segure o botão "■" e depois pressione o botão "+" até que "S-2" apareça no display.
2. Pressione o botão "■" e depois use os botões "+" ou "-" para ajustar a sensibilidade de 1 a 8.
3. Quanto maior o nível, mais sensível é o sensor.
4. "0" indica que a função de proteção anticolisão está DESLIGADA.

S-3: Ajuste da sensibilidade do sensor anticolisão para CIMA

1. Pressione e segure o botão "■" e depois pressione o botão "+" até que "S-3" apareça no display.
2. Pressione o botão "■" e depois use os botões "+" ou "-" para ajustar a sensibilidade de 1 a 8.
3. Quanto maior o nível, mais sensível é o sensor.
4. "0" indica que a função de proteção anticolisão está DESLIGADA.

S-4: Ajuste da sensibilidade do sensor anticolisão para BAIXO

1. Pressione e segure o botão "■" e depois pressione o botão "+" até que "S-4" apareça no display.
2. Pressione o botão "■" e depois use os botões "+" ou "-" para ajustar a sensibilidade de 1 a 8.
3. Quanto maior o nível, mais sensível é o sensor.
4. "0" indica que a função de proteção anticolisão está DESLIGADA.

S-5: Alteração da altura no display

Com a função de ajuste de altura do painel de controle, você pode levar em consideração a espessura do tampo e/ou dos rodízios para obter uma visualização precisa da altura real da mesa, garantindo a sua comodidade e praticidade durante o uso.

1. Reinicie o sistema.
2. Meça a altura real da mesa (incluindo a espessura do tampo).
3. Altere a configuração de altura atual:
4. Pressione e segure o botão "■" até que "S-5" apareça no display.
5. Pressione o botão "■" novamente.
6. Use os botões "+" / "-" para definir a altura de exibição atual.

Nota: a unidade padrão de altura mostrada é em metros.

Remoção de todas as configurações personalizadas:

1. Para remover todas as configurações personalizadas da mesa, siga estes passos:
2. Pressione e segure os botões "+" e "-" simultaneamente por cerca de 10 segundos até que a unidade emita um bipe longo e "000" apareça no display.
3. Solte os dois botões.
4. Pressione e segure o botão "-" até que a mesa desça para a posição mais baixa e a altura atual da mesa seja exibida.
5. Pronto, o processo está concluído e todas as configurações personalizadas foram apagadas.

6 GUIA DE SOLUÇÃO DE PROBLEMAS E ERROS

6.1 As colunas não estão funcionando

Possíveis razões	Soluções
Cabo de alimentação desconectado	conecte-o novamente na unidade de controle
Colunas desconectadas	conecte os cabos do motor na unidade de controle
Conexão ruim	verifique todas as conexões
Unidade de controle danificada	substitua a unidade de controle
Painel de controle danificado	substitua o painel de controle

6.2 As colunas estão se movendo apenas em uma direção

Possíveis razões	Soluções
Falta de energia ou energia desconectada	execute o procedimento de reinicialização de sistema
Unidade de controle danificada	substitua a unidade de controle
Painel de controle danificado	substitua o painel de controle
Coluna danificada	substitua a coluna

6.3 A unidade de controle e o painel de controle não estão funcionando

Possíveis razões	Soluções
Cabo de alimentação desconectado	conecte-o novamente na unidade de controle
Painel de controle desconectado	conecte-o novamente na unidade de controle
Unidade de controle danificada	substitua a unidade de controle
Cabo de alimentação danificado	substitua o cabo de alimentação
Painel de controle molhado	substitua o painel de controle
Conexão ruim	verifique todas as conexões

6.4 Solução de problemas de código de erro

Possíveis razões	Soluções
HOT: proteção térmica a ativada	interrompa a operação e deixe a mesa esfriar por cerca de 18 minutos.
E01: sobretensão	reinsira o cabo de alimentação ou substitua a caixa de controle se o problema persistir
E02: problema de coluna	reinicie o sistema

Possíveis razões	Soluções
E04: painel de controle está desconectado	reinsira o cabo entre o painel de controle e a caixa de controle
“- - -” sistema de prevenção de colisão foi ativado	remova todos os objetos dentro da amplitude de movimento
E06/E07: tensão muito baixa	reinsira o cabo de alimentação ou substitua a caixa de controle se o problema persistir
E08: caixa de controle fora de posição	certifique-se de que esteja conectada à estrutura da mesa e reinicie o sistema
E08: cabos de alimentação puxaram a caixa de controle	gerencie os cabos e evite que puxem a caixa de controle ou remova todos os itens ao redor antes de ajustar a altura da mesa e reinicie o sistema
E08: o sistema anticolisão foi ativado	remova todos os itens ao redor antes de ajustar a altura da mesa e, em seguida, reinicie o sistema
E11/E21: cabos do motor desconectados. (E11 corresponde ao conector M1 enquanto E21 corresponde ao conector M2)	reinsira os cabos ou substitua-os ou substitua as colunas do motor
E12/E22: ocorreu um problema elétrico E12 corresponde ao conector M1 enquanto E22 corresponde ao conector M2)	reinsira o cabo de alimentação ou substitua a caixa de controle
E13/E23: cabos de motor danificados (E13 corresponde ao conector M1 enquanto E23 corresponde ao conector M2)	substitua a coluna danificada
E14/E24: cabos de motor desconectados(E14 corresponde ao conector M1 enquanto E24 corresponde ao conector M2)	desconecte e reinsira os cabos na caixa de controle ou substitua os cabos ou colunas do motor
E15/E25: curto circuito (E15 corresponde ao conector M1 enquanto E25 corresponde ao conector M2)	substitua a coluna danificada
E16/E26: sobrecarga (E16 corresponde ao conector M1 enquanto E26 corresponde ao conector M2)	remove os itens sobre o tampo
E17/E27: a mesa se move na direção errada (E17 corresponde ao conector M1 enquanto E27 corresponde ao conector M2)	substitua os cabos ou colunas do motor
E18/E28: sobrecarga (E18 corresponde ao conector M1 enquanto E28 corresponde ao conector M2)	remove os itens sobre o tampo
E41/E42/E43: unidade de controle danificada	substitua a unidade de controle

7 LIMPEZA

Siga as instruções de limpeza a seguir para conservar a integridade, vida útil e qualidade do seu produto Slikdesk.

- ✔ Para limpar o produto você deve remover o pó com um pano seco. Em seguida, passe um pano úmido para remover a sujeira e limpar a superfície. Você pode umedecer o pano adicionando um produto limpa-vidros com aroma da sua preferência, diluído em água.
- ✔ Não é necessário limpar o óleo que eventualmente apareça no segmento interno da estrutura quando esta estiver elevada. Ele é responsável pela lubrificação que confere movimento suave à mesa.

	AVISO
	<p>Evite o uso de químicos fortes ou materiais abrasivos pois eles podem danificar a aparência e integridade do produto. Se houver gordura na superfície, você pode usar um produto limpa-vidros diluído em água e enxaguar em seguida.</p>

8 MANUTENÇÃO

A fim de evitar o risco de mau funcionamento, todos os reparos do produto só devem ser realizados por assistências autorizadas Slikdesk. Produtos sob garantia devem ser devolvidos à Slikdesk.

	AVISO
	<p>Se a Slikdesk for aberta e desmontada, haverá risco de mau funcionamento.</p>

8.1 MAU USO

- ✔ Não sobrecarregue o produto. Isso pode causar risco de ferimentos pessoais e danos ao sistema.
- ✔ Este produto foi desenvolvido para uso interno em escritórios. Não usá-lo em cozinhas industriais ou em outros ambientes que têm que ser limpos com detergentes abrasivos.

9 QUESTÕES AMBIENTAIS

EMBALAGEM

A Slikdesk busca utilizar embalagens cujas partes sejam de fácil separação, bem como materiais recicláveis. Portanto, as peças das embalagens (calços de EPS, sacos plásticos e caixa de papelão) devem ter o seu descarte de maneira consciente, sendo destinados, preferencialmente, a recicladores.

PRODUTO

Este produto foi construído com materiais que podem ser reciclados e/ou reutilizados. Então, ao se desfazer deste produto, procure companhias especializadas em desmontá-lo corretamente. Ao descartar este produto, no final de sua vida útil, solicitamos que seja observada a legislação local existente e vigente em sua região, fazendo o descarte da forma mais correta possível.

10 TERMO DE GARANTIA

A Slikdesk assegura garantia contra defeitos de material e de fabricação nos seus produtos pelo período de 4 anos, incluído o prazo legal de garantia de 90 dias, contados a partir da data da entrega do produto ao consumidor.

A Slikdesk limita-se à realização de serviços de reposição de partes e componentes de produtos nos termos discriminados a seguir e mediante exame realizado por profissionais da Slikdesk constatando satisfatoriamente a exigência de defeito de material ou manufatura. Dependendo da gravidade e extensão do problema, a Slikdesk poderá optar pela substituição do produto danificado por um novo.

Toda e qualquer reclamação do comprador quanto a defeitos observados no produto durante o prazo de vigência desta garantia só será atendida mediante:

- a apresentação do respectivo documento fiscal de venda;
- a realização de uma vistoria técnica do produto para constatação do defeito reclamado. Essa vistoria é realizada, no caso de produtos comprados e retirados diretamente pelo consumidor, apresentando o produto danificado na sede da Slikdesk, e; para produtos comprados para entrega, solicitando uma visita técnica de uma equipe Slikdesk no local de uso do produto. Essa visita é condicionada ao pagamento de uma taxa de visita a ser restituída ao cliente no caso de efetiva comprovação do defeito no produto nos termos desta garantia.

A garantia de acabamentos, revestimentos, partes e peças sujeitas a desgaste natural ficará restrita ao prazo legal de 90 dias.

SITUAÇÕES NÃO COBERTAS POR ESTA GARANTIA

As garantias legal e/ou especial ficam automaticamente invalidadas se forem constatadas ao menos uma das seguintes situações:

- Desgaste no acabamento, parte e/ou peças, ocorrido por uso intenso ou exposição a condições adversas e não previstas (intempérie, umidade, maresia, frio e calor intensos);

- Danos causados durante o transporte ou montagem do produto, quando esses não tiverem sido executados pela Slikdesk ou por profissionais por ela designados;
- Mau uso, esforços indevidos, sobrepeso ou qualquer tipo de uso diferente daquele proposto pela Slikdesk para cada produto. Defeitos ou desgaste causados por uso institucional para os produtos que não forem explicitamente indicados para este fim;
- Problemas causados por montagem em desacordo com o manual de instruções, ou relacionados a adaptações e/ou alterações, ainda que eminentemente estéticas, realizadas no produto;
- Problemas relacionados a condições inadequadas do local onde o produto foi instalado, tais como pisos desnivelados, presença de umidade excessiva, tensão elétrica incompatível com o produto, etc.;
- Maus tratos, descuido, limpeza e/ou manutenção em desacordo com as instruções repassadas pela Slikdesk;
- Danos causados por serviços de limpeza ou conserto contratados pelo consumidor;
- Danos causados por acidentes, quedas, sinistros, ataques de pragas ou agentes da natureza;
- Oxidação ou corrosão devido à falta de limpeza, manutenção com produtos inadequados ou exposição à intempérie, umidade ou maresia, excetuando-se os produtos destinados ao uso nestas condições.

AS GARANTIAS LEGAL E/OU ESPECIAL NÃO COBREM:

- Falhas no funcionamento do produto decorrentes de interrupções, insuficiência, falta ou problemas na rede elétrica, ou oscilações no fornecimento de energia elétrica superiores ao estabelecido no manual de instruções;
- Falhas no funcionamento normal do produto decorrentes de falta de limpeza e excesso de resíduos, bem como decorrentes da ação de animais (insetos, roedores ou animais domésticos) ou decorrentes da existência de objetos em seu interior, estranhos ao seu funcionamento e finalidade de utilização;
- Produtos ou peças que tenham sido danificados em consequência de remoção, manuseio indevido, quedas ou atos do próprio consumidor ou de terceiros, bem como defeitos decorrentes de fatos da natureza, tais como relâmpagos, raios, chuvas, inundações, etc.

OBSERVAÇÕES COMPLEMENTARES

Este termo de garantia é válido somente para produtos instalados no território nacional.

A Slikdesk reserva-se o direito de alterar as características gerais, técnicas e estéticas, ou introduzir melhoramentos nos seus produtos em qualquer momento, sem incorrer na obrigação de efetuar o mesmo nos produtos em estoque ou já vendidos. Para sua tranquilidade, preserve este termo de garantia junto ao documento fiscal em local de fácil acesso.

slikdesk

Para suporte técnico, acesse

slikdesk.com.br/contato

(47) 98894 1510
contato@slik.com.br
slikdesk.com.br

Avenida Antônio Ramos Alvim, nº 1290
Floresta, Joinville - SC, Brasil
CEP 89211-460